

GUERRA

M 65.20A

GUERRA



Tel.: +34 986 58 20 00
Fax: +34 986 58 22 91



Avda. Benigno Sánchez s/n
36590 VILA DE CRUCES
(Pontevedra) - Spain



www.iguerra.com
info@iguerra.com



Captura para contato



Procurando unha melhora dos seus produtos as INDUSTRIAS GUERRA reservam-se o direito de introducir, sem prévio aviso, as modificações que considerem necessárias.
ED. 03/2017



Gruas hidráulicas

MARITIMA

M 65.20A



DIMENSÕES

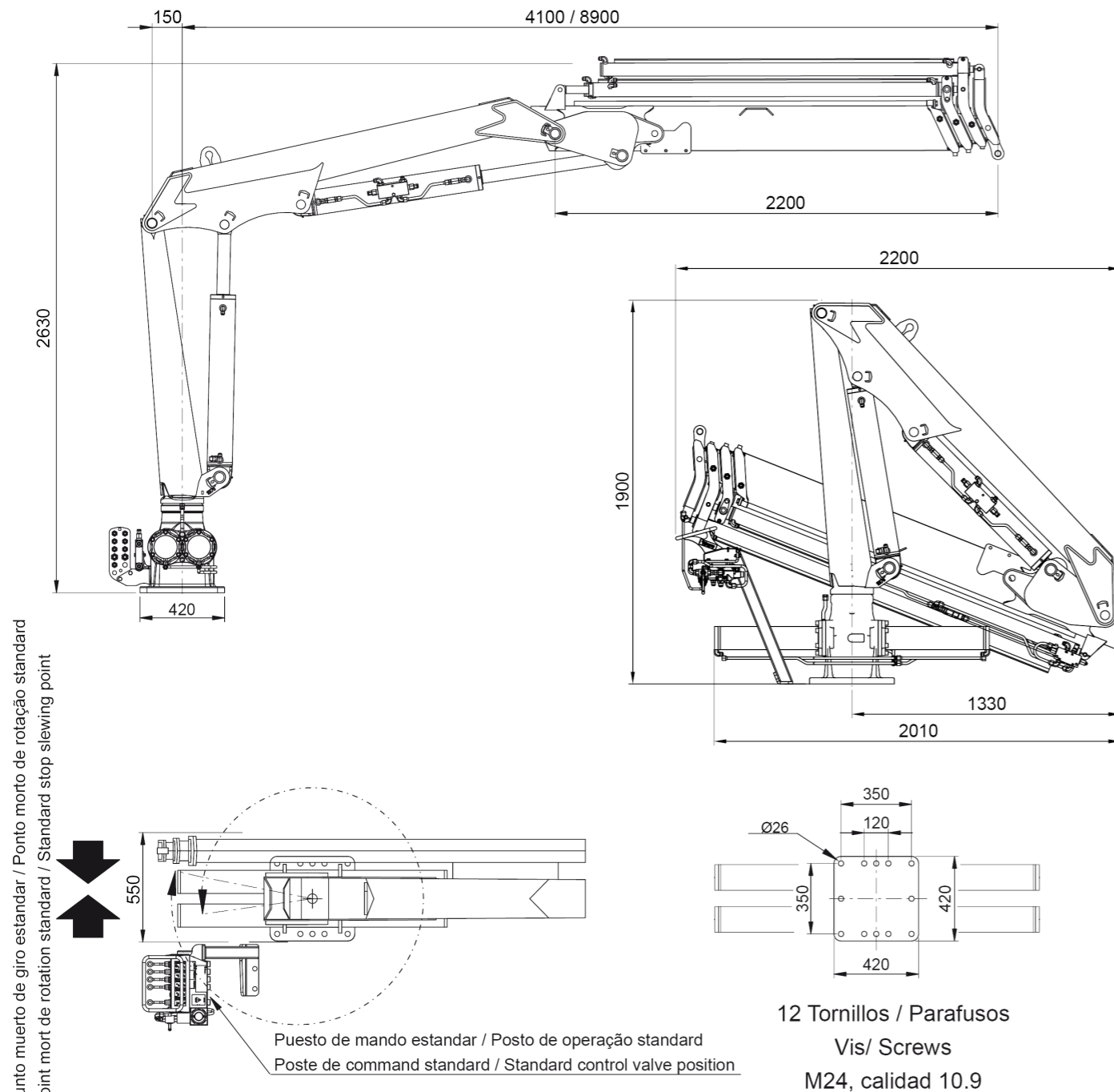

Punto muerto de giro estandar / Ponto morto de rotação standard / Point mort of rotation standard / Standard stop slewing point

DATOS TÉCNICOS

M 65.20A1 M 65.20A2 M 65.20A3

	CAPACIDADE MÁXIMA DE ELEVAÇÃO	[kNm]	61.13	59.0	57.1
	ALCANCE HIDRÁULICO MÁXIMO	[m]	5.5	7.2	8.9
	MOMENTO DE ROTAÇÃO	[kNm]	16.24	16.24	16.24
	ANGULO DE ROTAÇÃO	[°]	440	440	440
	PRESSÃO MÁXIMA DE TRABALHO	[bar]	230	230	230
	CAUDAL MÁXIMO	[l/min]	25	25	25
	PESO DA GRUA STANDARD	[Kg]	900	990	1070

DATOS

- ✓ Desenhada segundo norma DIN 15018 H1-B3
- ✓ A estrutura da grua está decapada e metalizada
- ✓ Dupla camada de imprimadura e dupla camada de pintura
- ✓ Cilindros especiais com hastes de Ni-Cr para ambientes marítimos
- ✓ União de tubos flexíveis e tubulações da instalação hidráulica em INOX
- ✓ Tubos flexíveis hidráulicos com dupla camada de borracha "tipo A"
- ✓ Sistema de rotação pinhão-cremalheira, em banho de óleo, pelo meio de cilindros com casquilhos de bronze
- ✓ Válvulas de segurança pilotadas nos cilindros
- ✓ Limitador de carga hidráulico e botão de paragem de emergência.

OPCIONAL

- ✓ Guincho hidráulico.
- ✓ Comando a distância,
- ✓ Tomadas hidráulicas auxiliares.
- ✓ Cabina.
- ✓ Central hidráulica elétrica, diesel ou gasolina.

DIAGRAMA DE POSIÇÕES

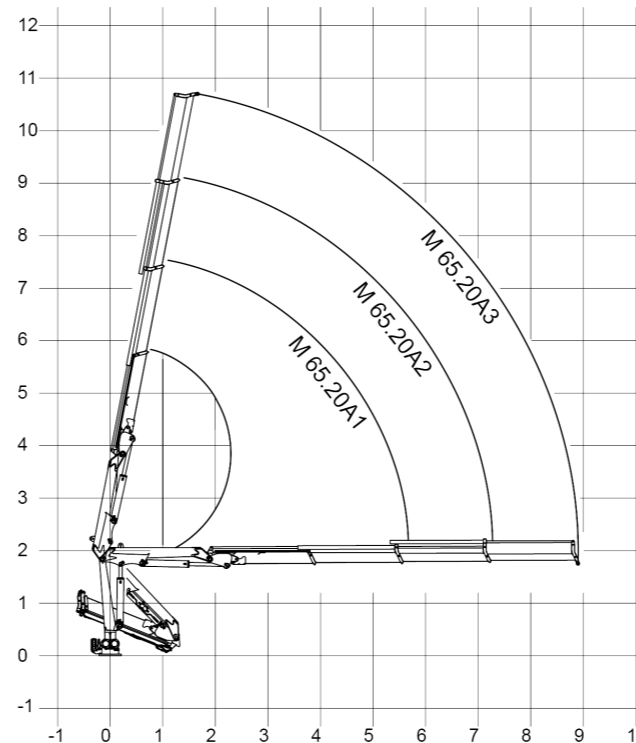

DIAGRAMA DE CARGAS

