

GRÚAS  
HIDRÁULICAS

# 257N

DIV.

FLORESTAL

## GUERRA





**DIMENSÕES**

1.0

**257AN.085.1**

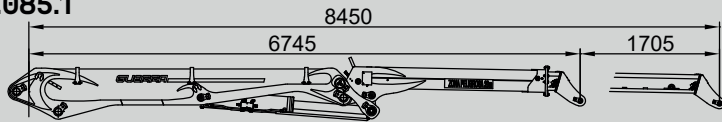

**257AN.091.1**

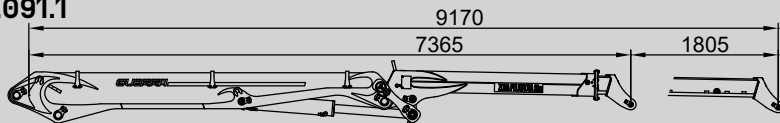

**257AN.109.1**

Min 900.....Max1110

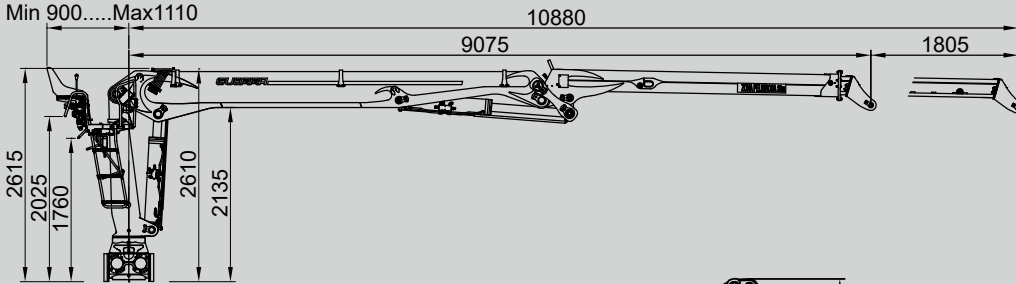

Base std. / Default base

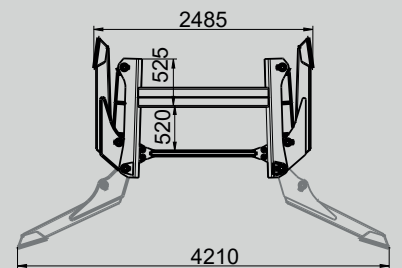
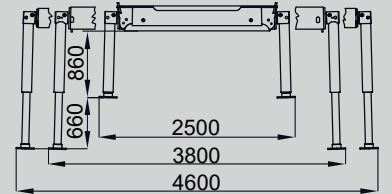
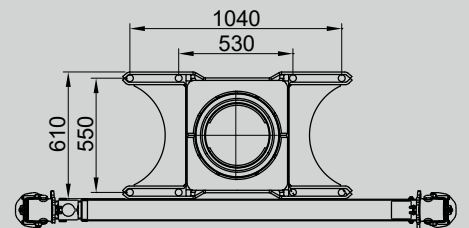

Tope de giro estandar. / Standard stop slewing point

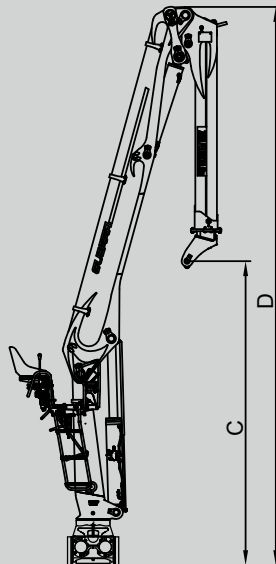
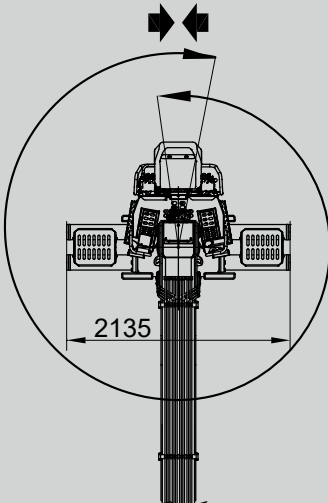

	A	B	C	D
257AN.085.1	5	3525	3290	6240
257AN.091.1	195	3970	3660	6720
257AN.109.1	510	4595	3270	7395

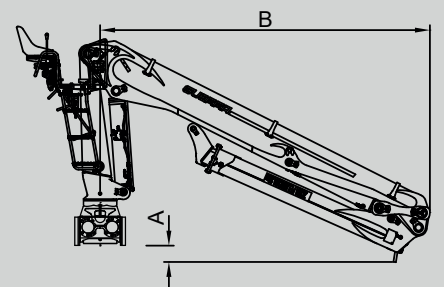

		257AN.085.1	257AN.091.1	257AN.109.1
CAPACIDADE MÁXIMA DE ELEVAÇÃO	[kNm]	230.6	222.2	209.0
MÁXIMO ALCANCE HIDRÁULICO	[m]	8.45	9.1	10.8
MOMENTO DE ROTAÇÃO	[kNm]	375	375	375
ÂNGULO DE ROTAÇÃO	[°]	400	400	400
PRESSÃO MÁXIMA DE TRABALHO	[bar]	270	270	270
CAUDAL MÁXIMO	[l/min]	80-90/2x80		
PESO DA GRUA STANDARD	[Kg]	3000	3050	3075

**CARACTERÍSTICAS 3.0**

- Construída segundo norma “EN 12999” classe HC2-B4.
- 4 cilindros de rotação e cremalheira dupla.
- Sistema de rotação pinhão-cremalheira, em banho de óleo com rolamento de rolos oscilante.
- Novo posto de comando, ergonómico, de fácil acesso.
- Estabilizadores, extensíveis hidráulicos e giratórios manuais.
- Pré-instalação de controlo de acessório em ponta 4 funções.

**OPÇÕES 4.0**

- Distribuidor com caudal fixo ou variável.
- Estabilizadores giratórios hidráulicos.
- Estabilizadores guiados com mais resistência.
- Radiador óleo.
- Jogo de luzes.
- Cabina.

**DIAGRAMA DE CARGAS 5.0**

**DIAGRAMA DE POSIÇÕES 6.0**

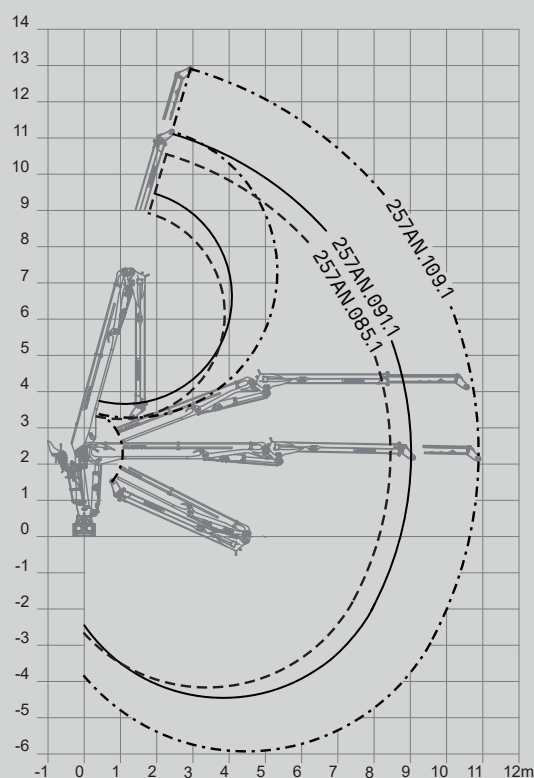
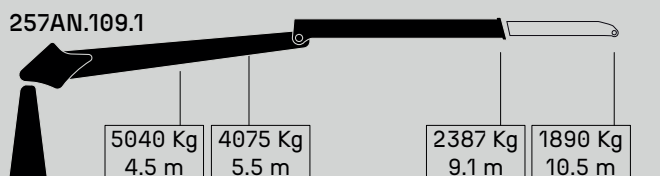
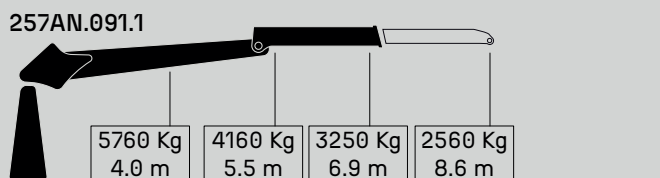
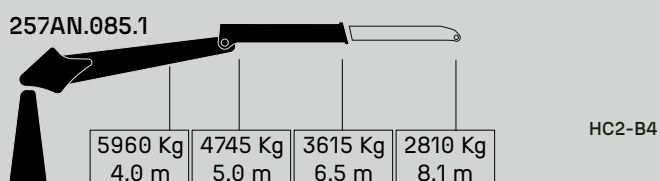



# GUERRA



Procurando unha melhora dos seus produtos as INDUSTRIAS GUERRA reservam-se o direito de introducir, sem pr v o aviso, as modificaciónes que considerarem necesarias. ED:052025

VILA DE CRUCES [PO] SPAIN	36590
IGUERRA.COM	

## ● SEDES ▾

### SEDE VILA DE CRUCES

F brica de enxe aria, produ o e montagem.  
Avd. Benigno S nchez S/N  
36590 Vila de Cruces / Pontevedra. Spain  
T\_ (+34) 986 582 000  
info@iguerra.com

### SITE DE SILLEDA

F brica de traballo mec nico e centro de abastecimento.  
Parque empresarial Silleda  rea 33 Parcela 32  
36540 Silleda / Pontevedra. Spain  
T\_ (+34) 986 582 000

### SITE DE OIR S

F brica de integrac o e automatizac o.  
Lugar Tenza do Rio Outeiro S/N  
36590 Vila de Cruces / Pontevedra. Spain  
T\_ (+34) 986 582 000

### SITE DE SANTIAGO DE COMPOSTELA

F brica de reparac es, manuten o e venda de pe as.  
V a de la Cierva 12  
15898 Santiago de Compostela / A Coru a. Spain  
T\_ (+34) 981 51 98 30

### SITE DE SITE DE MANGUALDE

F brica de distribui o. Portugal.  
Zona Industrial Salgueiro / Lt. 14  
Aptd.166 / Portugal

### SITE DE BUENOS AIRES

F brica de distribui o. Argentina.  
Colectora Este Panamericana Ricardo Rojas  
Provincia de Buenos Aires. Argentina  
T\_ (+54) 11 6374-1300

### SITE DE CORRIENTES

F brica de distribui o. Argentina.  
Ruta 14, kil metro 749, Gobernador Virasoro  
Provincia de Corrientes, Argentina.